

**TRITOTUTTO
80/80S2A**

SIEMENS CONTROL TOUCH PANEL

ANTI-TORSION SHAFT ISVE SERVER CONNECT ISVE MAINTENANCE PROGRAM

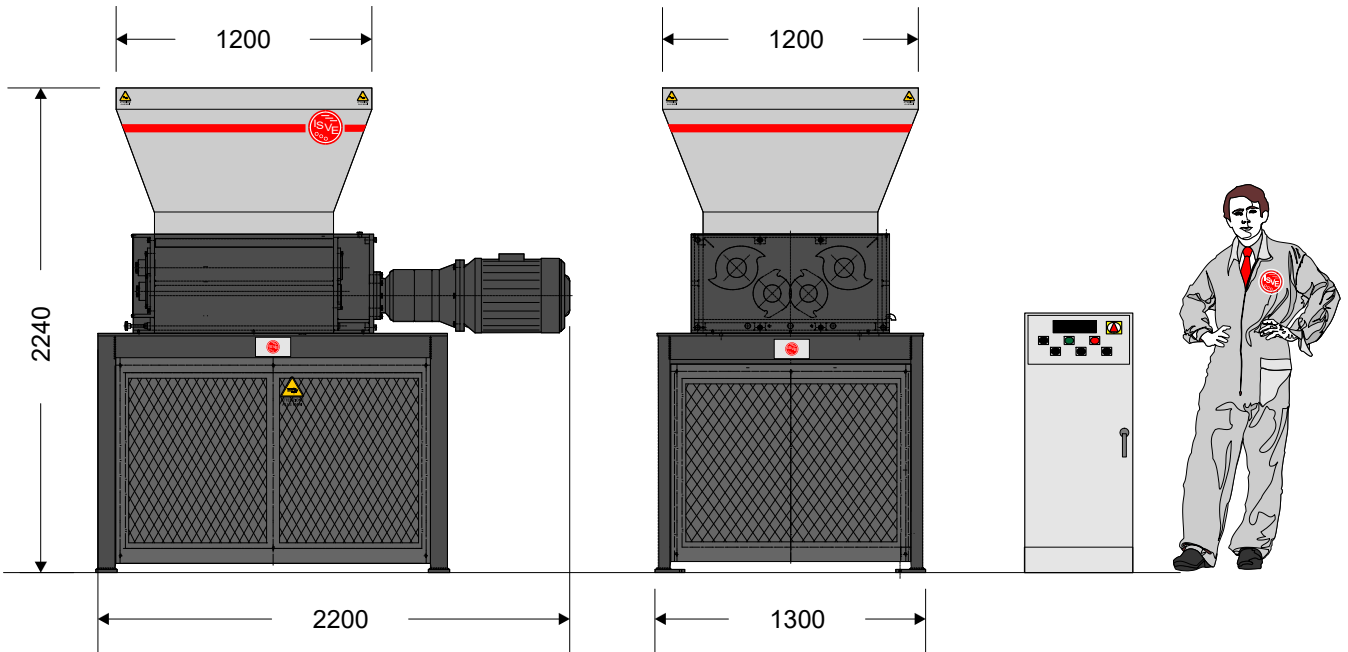

Características principales

Camara de corte	800X800 mm
Potencia instalada	22 kW (11 kW+11 kW) – 30 HP (15 HP + 15 HP)
transmision	por engranajes
nr. ejes fresas	2
nr. fresas templadas	42
nr. ejes de introduction	2
nr. discos de introduccion	21
nr. de rev/min. fresas	18
produccion	350-650 kg/ora
equipamientos de seguridad	parada de emergencia, contacto de cierre tolva

Acesorios a pedido

discos de introducción de corona o dentados
tolva intercambiable
criba intercambiable
bastidor a medida

Recomendaciones de uso

Máquina de tamaño mediano sumamente polivalente apta a triturar numerosísimos materiales de desecho incluso voluminosos. Se puede montar en línea para funcionar de manera continua.
Recomendada para triturar trozos de madera incluso de grandes dimensiones, trapos, plástico, colambre, neumáticos, papel, cartón, embalajes, cintas de polietileno, películas plásticas, botellas de PET, latas, recipientes en general, tapiz, parachoques, pequeños cofres, bacas enceradas, documentación de papel, mazarotas de comienzo y fin extrusión, etc.

TRITURADOR MOD. TRITO 80/80SA (fresas 40 mm)**Características del triturador**

- Soporte de chapa de acero soldado eléctricamente de elevado espesor;
- Soportes para rodamientos de rodillos en rótula con sistema de estanqueidad contra polvos y líquidos;
- Placas laterales anti-desgaste intercambiables con espacio de separación de la cámara de corte desde las bridas porta-rodamientos.
- Ejes de elevado espesor con 42 fresas de acero especial antidesgaste y 21 discos introductores para facilitar el agarre de cuerpos voluminosos;
- Colocación gradual dientes fresas para una mejor toma y progresión de corte;
- Nº 2 reductores epicicloidales con ejes de rotación paralelos al eje de la fresa;
- Nº 2 motores multi-voltaje, multi-frecuencia de primaria casa nacional de 11 kW con clase de eficiencia PREMIUM (IE3);
- Sistema de transmisión en baño de aceite con engranajes y piñones de acero;
- Cámara de corte con dimensiones de 800x800 mm.;
- Criba intercambiable que determina el tamaño del material triturado (**optional**);
- Tolva de chapa (con espesor de 6 mm) electrosoldada avellanada;
- Base elevada con nº3 redes de protección con portillo frontal dotado de micro de seguridad.

Características del sistema de control

- Cuadro eléctrico según la norma CEE dotado de limitador de par que invierte el movimiento de las fresas en caso de que la carga de trabajo de la máquina supere el valor programado
- PLC LOGO SIEMENS para el control de todas las periféricas de la instalación;
- Funciones de control de emergencia para la parada de la instalación en caso de introducción accidental de material ferroso.
- **Ejecución según las normas CE**